

SOMET

RIJEKA

NP 40

VENTILI RAVNI ZAPORNI SA ZASJEČNIM PRSTENIMA

SB 4804

DO 225°C

1985-02

IZVEDBA A - ZA ČELIČNE CIJEVI
IZVEDBA B - ZA BAKRENE CIJEVI

PROBNI TLAK VODOM 80 kp/cm²

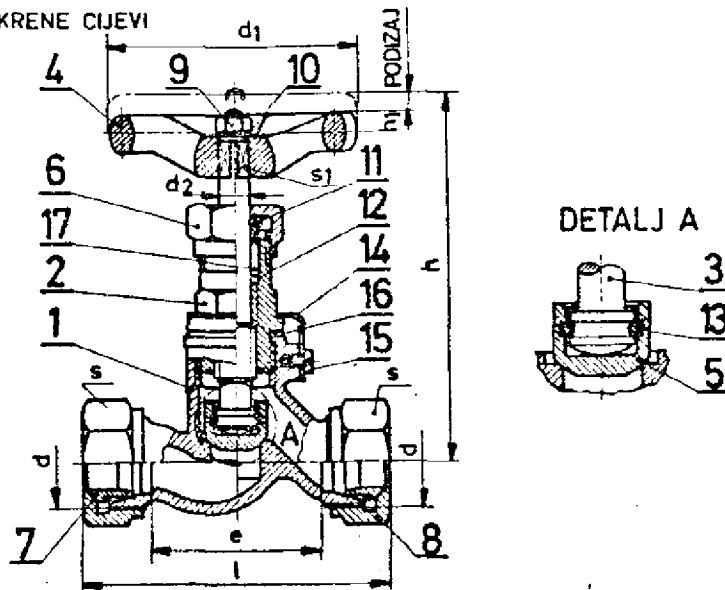

PRIMJER OZNAČAVANJA VENTILA IZVEDBE B, NAZIVNOG PROMJERA DN 12, ZA VANJSKI PROMJER CIJEVI 16 mm:
VENTIL B 12X16 SB 4804

NAZIVNA VELIČINA		d	d ₁	d ₂	e	h	h _j	l	s	s ₁	MASA Kg
DN	VANJSKI PROMJER CIJEVI										
6	10	M18 X 1,5	63	8,5	45	110	7	78	22	7	0,43
8	12	M20 X 1,5	63	8,5	49	110	7	82	24	7	0,48
12	16	M24 X 1,5	80	9,5	67	130	9	104	30	8	0,80
16	20	M30 X 2	80	9,5	69	130	9	112	36	8	0,90
20	25	M36 X 2	100	11,5	86	150	12	134	46	9	1,60
25	30	M42 X 2	100	11,5	93	150	12	146	50	9	1,80

NAZ. VELIČINA		1 KUČIŠTE	2 POKLOPAC	3 VRETENO	4 RUČNO KOLA	5 PLADANJ	6 MATICA	7 PRSTEN	8 MATICA	9 MATICA
DN	VANJSKI PROMJER CIJEVI	SB 4813 KOM.1	SB 4816 KOM.1	SB 4818 KOM.1	SB 4826 ¹⁾ KOM.1	SB 4820 KOM.1	SB 4923 KOM.1	JUS M.B.6.716 KOM.2	JUS M.B.1.862 KOM.2	JUS M.B.1.601 KOM.1
6	10	6	Tr 12 X 3	Tr 12 X 3	63	17	1/2"	10	10	M 6
8	12	8	Tr 12 X 3	Tr 12 X 3	63	17	1/2"	12	12	M 6
12	16	12	Tr 14 X 4	Tr 14 X 4	80	20	5/8"	16	16	M 6
16	20	16	Tr 14 X 4	Tr 14 X 4	80	20	5/8"	20	20	M 6
20	25	20	Tr 16 X 4	Tr 16 X 4	100	27,5	3/4"	25	25	M 8
25	30	25	Tr 16 X 4	Tr 16 X 4	100	27,5	3/4"	30	30	M 8
MATERIJAL:		CuSn5Zn7	CuZn39Pb2	CuZn39Pb2	ODABIRE PROIZVOĐAČ	CuZn39Pb2	CuZn39Pb2	2)	CuZn39Pb2	CuZn39Pb2

NAZ. VELIČINA		10 PRSTEN IZ PODLOŠKA	11 BRTVENICA	12 PRSTEN	13 OSIGURAČ	14 OSIGURAČ	15 VIJAK	16 BRTVA	17 BRTVA
DN	VANJSKI PROMJER CIJEVI	JUS M.B.2.110 KOM.1	SB 4922 KOM.1	SB 4823 KOM.1	SB 4824 KOM.1	SB 4825 KOM.1	JUS M.B.1.03 KOM.1	SB 1625 KOM.1	KOM.1
6	10	B 6	8,5	8,5	14 X 1,8	22	M 4 X 5	21	□ 2,5
8	12	B 6	8,5	8,5	14 X 1,8	22	M 4 X 5	21	□ 2,5
12	16	B 6	9,5	9,5	16 X 1,8	24	M 4 X 5	27	□ 3
16	20	B 6	9,5	9,5	16 X 1,8	24	M 4 X 5	27	□ 3
20	25	B 8	11,5	11,5	18 X 2	27	M 5 X 6	33	□ 3
25	30	B 8	11,5	11,5	18 X 2	27	M 5 X 6	33	□ 3
MATERIJAL:		Č.2130	CuZn39Pb2	CuZn39Pb2	CuSn 6	CuZn37	CuZn39Pb2	ARMIRAZBEST.	GRAFITAZBEST PLETENICA

1) OBLIKI MATERIJAL RUČNIH KOLA NISU OBAVEZNI, MOGU SE UPOTREBITI DRUGI, SA ODGOVARAJUĆIM KARAKTERISTIKAMA
2) ZA IZVEDBU A - Č.1530, ZA IZVEDBU B - CuZn39Pb2