

SOMET

RIJEKA

FILTRI
FILTRI FINI

NP 6

SB 11256

GRUPA
74

1990-06

IZVEDBA A : KUĆIŠTE OD ČELIČNOG LIJEVA, KOŠARA OD NERĐAJUĆEG ČELIKA.¹⁾
IZVEDBA B : KUĆIŠTE OD BRONCE, KOŠARA OD NERĐAJUĆEG ČELIKA.¹⁾

ISPITNI TLAK VODOM 10 bar

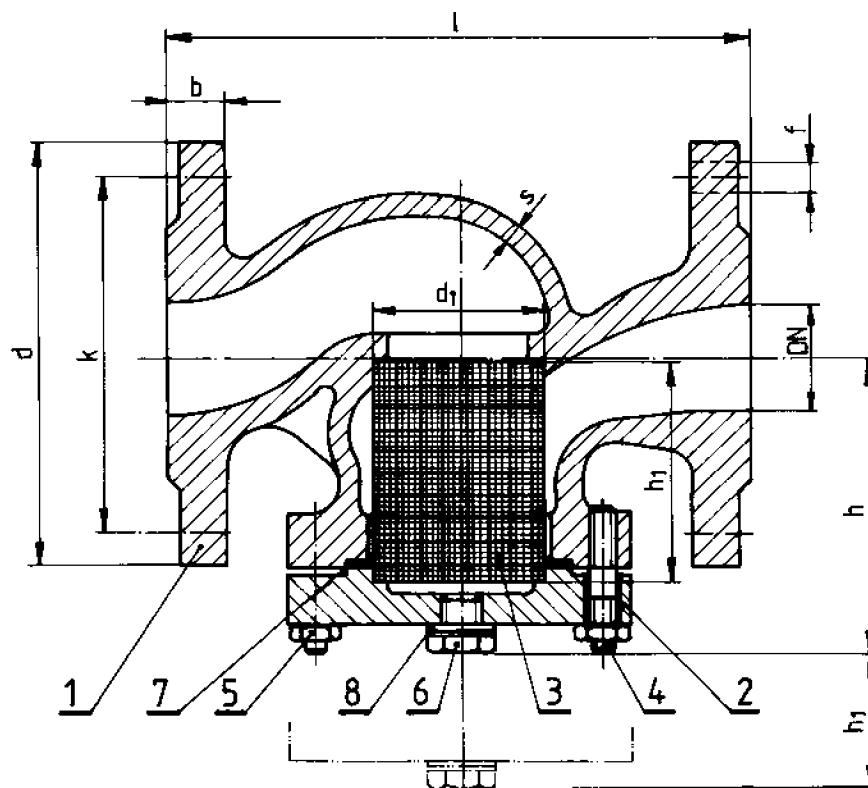

PRIMJER OZNAČAVANJA FILTRA IZVEDBE B, NAZIVNOG PROMJERA DN 150 :
FILTAR SB 11256-B 150

NAZIVNI PROMJER DN	PRIRUBNICE					GLAVNE DIMENZIJE					KOŠARA		ODNOS POVRŠINA ²⁾	MASA Kg IZVEDBA			
	b IZVEDBA A B	d	RUPE ZA VIJKE		i	h		s min.		d ₁	h ₁	PROMJER ŽICE		VELIČINA OČICE	A	B	
			k ±0,2	f		BROJ RUPA	IZVEDBA A B	IZVEDBA A B									
15	12	10	80	55	11	130	77	69	5	5	35	50	0,2	0,25	9,9 : 1	3,5	
20	12	90	65	150		100	75	41			52	5,5 : 1			4,5		
25		14	100	75	160	102	78	54	59	4,3 : 1	5,5						
32	120		90	180	105	91	59	69	3,0 : 1	6							
40	14	14	130	100	14	4	200	105	91	54	69	0,17	0,34	2,9 : 1	8,5		
50	140	110	230	85		95	64	65	2,9 : 1	10							
65	16	16	160	130	18	8	290	115	109	6	6	74	81	0,17	0,34	2,5 : 1	15,5
80		190	150	310			135	128	98	88	2,3 : 1	21,5					
100	16	16	210	170	18	8	350	165	151	6	6	110	116	0,17	0,34	2,2 : 1	33
125	18	18	240	200			400	175	164	7	7	145	126			2,1 : 1	51
150	20	20	265	225	18	8	480	200	214	7	7	178	153	0,17	0,34	2,1 : 1	78
175		295	255	550			230	236	10	200	180	2,1 : 1	105				
200	20	20	320	280	12	12	600	261	259	11	8	223	210	0,17	0,34	2,0 : 1	140
250	22	22	375	335			730	365	321	15	310	280	2,0 : 1			305	
300	22	24	440	395	22	12	850	415	356	17	9	325	310	0,17	0,34	2,0 : 1	391

1) SMJERNICE ZA UPOTREBU DANE SU U STANDARDU SB 10011.

2) ODNOS POVRŠINA = ODNOSU UKUPNE POVRŠINE RUPA NA PLAŠTU KOŠARE PREMA POVRŠINI NAZIVNOG PROMJERA FILTRA.

- NA FILTRU OSIM OZNAKE PROIZVOĐAČA MORA BITI OTISNUT NAZIVNI PROMJER, NAZIVNI TLAK, SMJER PROTOKA, IZVEDBA TE BROJ SB STANDARDA.

PRIHVAĆENO:

ODOBRENO:

USKLAĐENO SA:

UKUPNO
LISTOVA : 2

POZ.	NAZIV PREDMETA	MATERIJAL
1	KUĆIŠTE	ČL. 1330
2	POKLOPAC	Č. 1330
3	KOŠARA	Č. 4574 / 4580
4	USADNI VIJAK	10,6 POC.
5	MATICA	8. POC.
6	ĆEP	5,6 gal. Zn 6
7	BRTVA	TESNIT BA
8	BRTVA	FIBER